

OCM 100

1. **CASING** Cast iron

2. **BERACKET** Cast iron

3. **IMPELLER** Stainless Steel SS304

4. **PUMP SHAFT** Stainless Steel SS304

5. **MECHANICAL SEAL**

SHAFT	SEAL	Materials		
DIAMETER	MODEL	Stationary ring	Rotational ring	Elastomer
Ø13 mm	FA-13	Graphite	Ceramic	NBR

6. **BEARINGS**

Model	
BL-B	6202
BL-F	6202

7. **CAPACITOR** 20MF-450VAC

8. **ELECTRIC MOTOR** Single phase two -pole induction motor

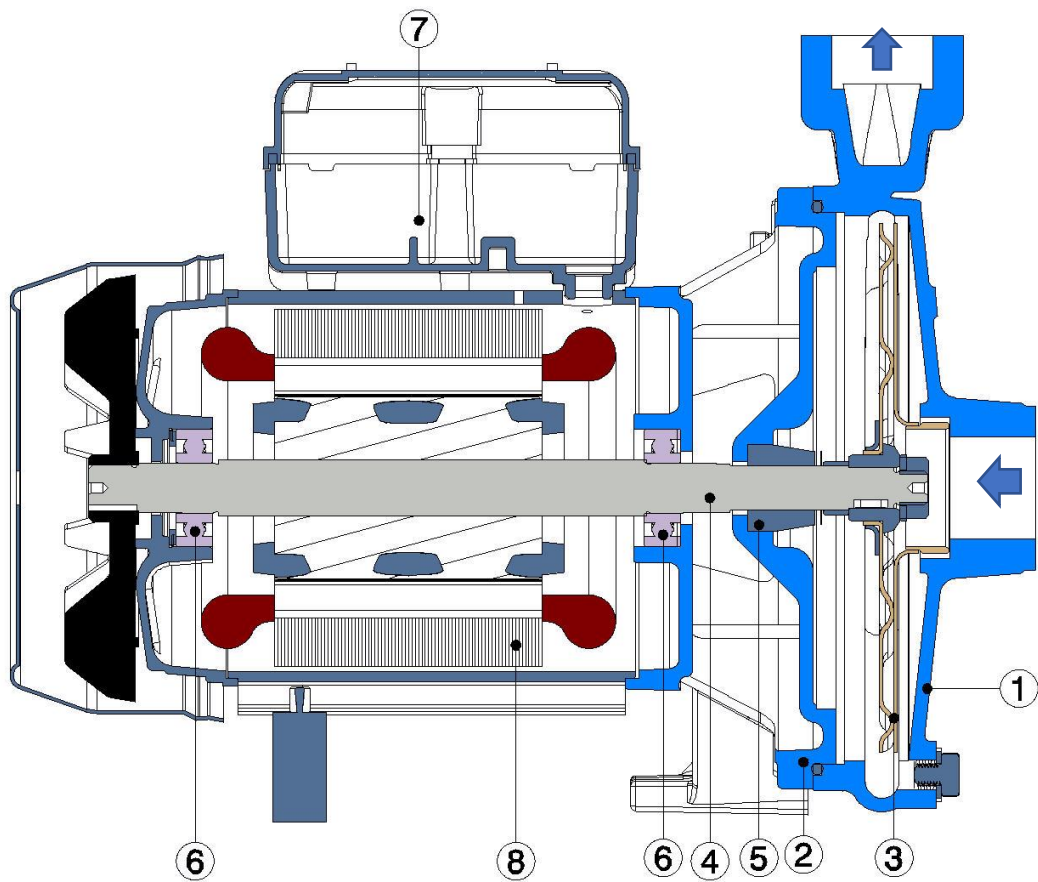

OCM 100

1. بدنه پمپ چدن
2. واسطه پمپ چدن
3. پروانه SS304 استیل نگیر
4. شفت پمپ SS304 استیل نگیر
5. سیل مکانیکی

شفت		سیل	متریال		
قطر		مدل	رینگ ثابت	رینگ گردان	الاستومر
Ø13 mm		FA-13	گرافیت	سرامیک	NBR

6. بلبرینگ

Model	
BL-B	6202
BL-F	6202

7. خازن 20MF-450VAC

8. موتور الکتریکی تکفاز دوپل القایی 1 \cong / 230V / 50HZ / 2800rpm

پمپ مدل OCM100 از مدل پمپ های سانتریفیوژ تک پروانه است که در زمان کار بسیار کم صدا و مناسب برای استفاده داخل منازل و کاربردهای صنعتی و ساختمانی میباشد

ویژگی های ساختاری موتور

❖ الکترو موتور	تکفاز دوپل القایی 2800rpm / 50HZ / 230V \cong 1
❖ توان موتور	1HP-750W
❖ کلاس حرارتی عابقتها	B
❖ درجه حفاظت	IP44

شرایط کاری

- ❖ رعایت موارد فنی هنگام نصب پمپ
- ❖ حداکثر دمای مجاز محیط کار 40C
- ❖ حداکثر دمای مجاز سیال مصرفی 90C
- ❖ رعایت ظرفیت مکش مناسب در دبی های کم و زیاد

خدمات پس از فروش

- ❖ سه ماه تعویض پمپ در صورت قرارداد داشتن در شرایط گارانتی
- ❖ هجده ماه پشتیبانی
- ❖ تامین قطعات یدکی به مدت ده سال

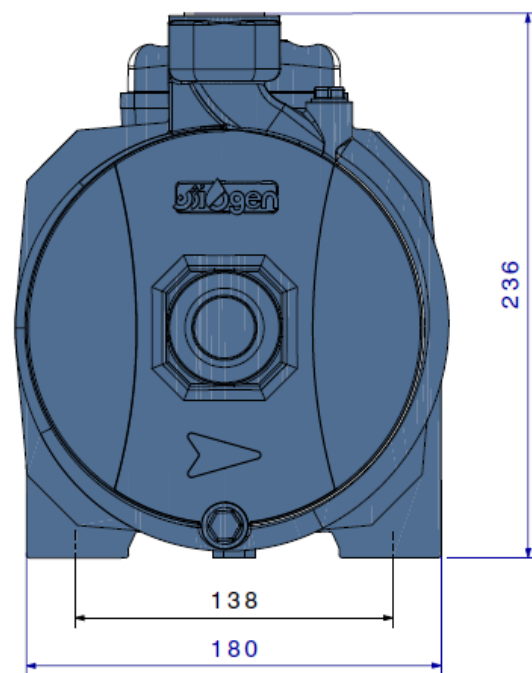
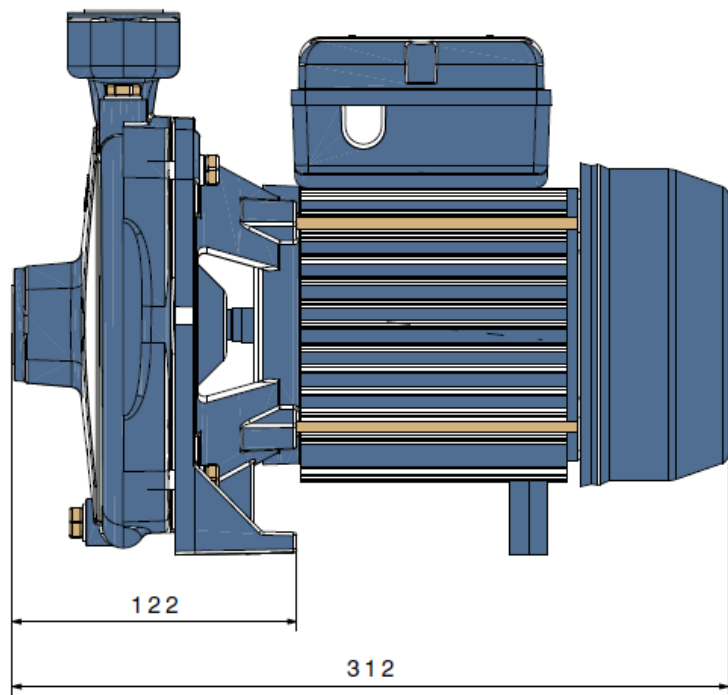

TYPE			AMPERE	Q(m³/h-l/min)						
1~	P2		1~	0	1.2	2.4	3.6	4.2	4.8	5.4
				0	20	40	60	70	80	90
	(HP)	(Kw)	1x230V 50Hz	H(m)						
OCM100	1	0.74	5.7	33	32.5	31.5	29.6	28.3	26.8	25.2

